



BE 625

—
Elevador de
Presión
—

Manual de Usuario y
Garantía



Advertencia: Lea, entienda y siga todas las instrucciones de seguridad antes de utilizar la herramienta.

—
Más info:

WWW.GRUPOSBK.COM.AR

ÍNDICE

SECCIÓN	PÁGINA
* Introducción	3
* Normas generales de seguridad	3
* Normas específicas de seguridad	3
* Especificaciones técnicas	4
* Aplicaciones	4
* Condiciones de Trabajo	5
* Instrucciones de ensamblado	5
* Instrucciones de operación	6
* Despiece	8
* Listado de Partes	9
* Notas	10

INTRODUCCIÓN

Su herramienta tiene muchas características que harán su trabajo más rápido y fácil. Seguridad, comodidad y confiabilidad fueron tenidos como prioridad para el diseño de esta herramienta, hace fácil el mantenimiento y la operación.

⚠️ ADVERTENCIA: lea atentamente el manual completo antes de intentar usar esta herramienta. Asegúrese de prestar atención a todas las advertencias y las precauciones a lo largo de este manual.

NORMAS GENERALES DE SEGURIDAD

⚠️ ADVERTENCIA: lea y entienda todas las instrucciones. La falta de seguimiento de las instrucciones listadas abajo puede resultar en una descarga eléctrica, fuego y/o lastimaduras personales serias.

GUARDE ESTAS INSTRUCCIONES

1. Antes de utilizar, la bomba debe encontrarse en una superficie segura.
2. No cambie el cable de extensión polarizado para evitar pérdidas de poder.
3. Para asegurar la seguridad de la máquina, instale medidas de seguridad eléctricas, como ser disyuntor o fusible térmico.
4. En la conexión eléctrica, la base a tierra debe ser independiente del interruptor negativo. Evite la despolarización y el uso de adaptadores que inhabiliten la caída a tierra.
5. Evite cubrir la bomba o el motor con una manta. Mantenga la ventilación para evitar riesgos de fuego.
6. Si desea instalar la bomba a la intemperie, debe tomar ciertas medidas de seguridad para evitar que el tiempo de vida de la máquina se vea disminuido por el sol y la lluvia. Asegúrese de tener una buena aislación para evitar el riesgo de electrocución.
7. Si desea instalar la bomba en interiores, evite derramar agua cerca de la bomba para prevenir riesgos de electrocución. No la instale dentro del baño para evitar que ingresen sustancias ajenas a la bomba.

NORMAS ESPECÍFICAS DE SEGURIDAD

1. Cuando conecte a la fuente de poder, deje la bomba operar unos segundos sin agua para inspeccionar anomalías en el arranque, pero no deje trabajar la bomba sin agua por un tiempo largo para que esto no afecte la vida útil de las protecciones c erámicas. Especialmente para las bombas autoalimentadas. En caso de que no salga agua repentinamente, prestelé atención a esto para evitar pérdidas innecesarias.
2. Preste atención por favor a la caída de agua en pisos de madera o a objetos que se humedecen fácilmente cuando vacíe de aire o realice mantenimiento.
3. No toque o evite tocar cuando la bomba se encuentre en uso en un sistema de calor. Las abrazaderas deben ser resistentes al calor.
4. Antes de la instalación, asegúrese que la tubería se encuentre bien soldada y limpia. Si se llegase a encontrar una sustancia ajena, viruta de soldado, tierra, esto puede dañar la bomba.
5. El lugar de instalación de la bomba debe ser un lugar de fácil acceso para mantenimiento y recambio.
6. Sugerimos que chequee la entrada y salida de la bomba antes de la instalación y mantenimiento. Así se puede prevenir la pérdida o caída de agua a la bomba y la caja de unión.
7. La dirección del flujo de corriente debe ser el mismo que la flecha impresa en la bomba.

8. Cuando la dirección de la caja de unión no sea la correcta, desajuste el tornillo hexagonal, regrese el motor a su posición original (Evite dañar en tapón de goma), y luego reajuste el tornillo y chequee que el tapon de sello se encuentre en condiciones apropiadas.
- El aparato no debe ser usado por niños o personas con capacidades físicas, sensoriales o mentales reducidas, no idóneas o sin experiencia a menos que sean supervisadas o siguiendo las instrucciones.
- Los niños deben ser supervisados para que no jueguen con el aparato
- Si es necesario el reemplazo del cordón de alimentación, este debe ser realizado por el fabricante o su agente, con el fin de reducir riesgos para el operario

ESPECIFICACIONES TÉCNICAS

DATOS TÉCNICOS

VOLTAJE/FRECUENCIA	220V~ 50Hz
POTENCIA	0,09kW - 1/8HP
DIÁMETRO ENTRADA SALIDA	1" x 1"
VELOCIDAD EN VACÍO	$n_n = 2850/\text{min}$
ALTURA MANOMETRICA MÁX.	6m
CAUDAL MÁX	40L/min
TEMP. AMB. MÁX.	40°C
RANGO DE TEMP. DE FLUIDO	-10°C~+110°C
AISLACIÓN	CLASE I
PESO	3,2kg

APLICACIONES

Esta bomba se adapta a la presurización de agua fría y caliente hasta 110 grados centígrados. Ella resuelve absolutamente el problema de la falta de presión en la ducha debido a la baja o no confiable presión del agua. Cuando el agua de la canilla tiene baja presión, un interruptor automático soluciona este problema. También puede potenciar la presión para estufas de agua solares, como así la presión y circulación de agua para equipamientos industriales e incremento de oxígeno para drenaje de lagunas y tanques de peces, como también un incremento de circulación de aire para aires acondicionados y sistemas refrigerantes.

CARACTERÍSTICAS PRINCIPALES

1. Este elevador de presión está equipado con un interruptor de tres funciones que al ser seleccionado en la posición adecuada hará que el equipo funcione en uno de las siguientes tres modos:

A- Manual: El equipo queda encendido de manera permanente

B- Stop: El equipo está apagado

C- Automático: El equipo se enciende y apaga automáticamente, cuando el sensor identifica que hay consumo de agua en la red. En la operación normal el equipo debe estar seleccionada en esta posición.

2. Esta bomba posee una carcasa de acero inoxidable que mantiene el agua fuera de los contactos eléctricos completamente, lo cual hace que no sea necesario un sello mecánico, además de solucionar completamente el problema de pérdidas en la bomba.



Adoptando escudos de cerámico, eje de acero inoxidable, resistente a la fricción, resistente a la corrosión y circulación de agua automático. La máquina puede ser utilizada para enfriar motores lubricantes, también para lubricar los rodamientos, el motor no se dañará hasta en los trabajos más pesados. Si se utiliza correctamente, no hay necesidad de realizarle mantenimiento por 3 años. Buena calidad y tiempo de uso prolongado.

3. La clase de ruido de la bomba es menor de la limitación mínima del estándar de equipamiento de maquinaria. Es más apta para una instalación de interiores debido a su bajo ruido.
4. Todos los materiales del motor adoptaron la tecnología de resistencia a la temperatura, así que puede ser utilizada para mejorar la circulación del sistema de agua caliente.
5. Debajo de 25mm de diámetro de la salida y entrada de corriente, esta puede ser montada con el interruptor de autoalimentación para mayor caudal.

CONDICIONES DE TRABAJO

1. Temperatura media de transporte: 0°C - +110°C
2. Temperatura máxima ambiental: +40°C
3. Condición media del agua: Limpia, sin sustancias sólidas, ni minerales y sustancias oleaginosas ni pegajosas.
4. Condición química: Cerca del neutral, sin cauterización, no inflamables similares al agua (Contenido de glicol máximo: 30%)
5. Si usted quiere utilizar otro tipo de químicos, pregunte al fabricante.
6. Presión máxima de trabajo: 10bar
7. Presión mínima de entrada: a +50°C = 0,05 bar – a +95°C = 0,3 bar – a +110°C = 1,0 bar.

Todo lo anterior está tomado a una altitud máxima de 300m, cada 100m más de elevación agregue 0.01bar. Para evitar la causticidad del aire, lo que provoca ruido, debe mantener la presión limitada a la mínima.

La bomba debe estar operada en un rango de voltaje de $\pm 10\%$, si el voltaje es muy bajo, la bomba trabajará a una velocidad mucho menor y encenderá de manera más difícil, subirá la temperatura y tendrá baja salida y baja presión.

INSTRUCCIONES DE ENSAMBLADO

La bomba debe ser instalada horizontalmente, nunca invertida o vertical

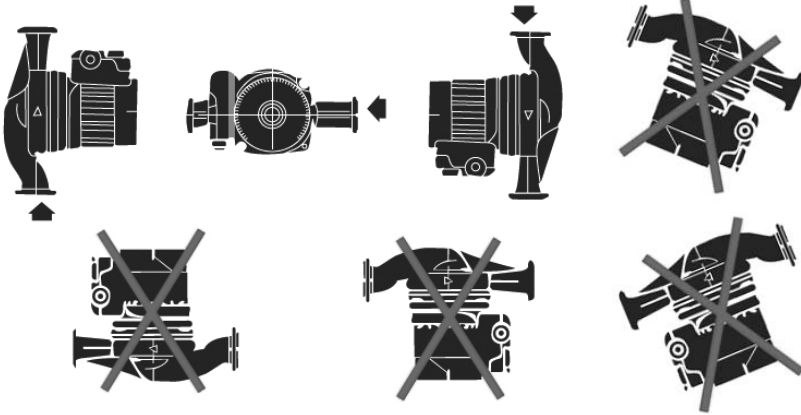

El cableado debe ser instalado más arriba que la bomba para evitar que el agua caiga dentro de la caja de conexiones.

Por favor utilice las herramientas apropiadas para conectar con la tubería y cuando arregle la entrada y salida de las bombas. No utilice sus manos directamente para instalar el retorno al motor. Así evitará tornillos sueltos o trabas en el interior.

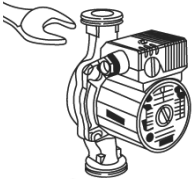
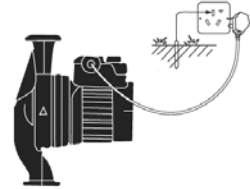

INSTRUCCIONES DE OPERACIÓN

VACIADO DE LA BOMBA

Bajo circunstancias generales, luego de un tiempo prolongado de trabajo, el vaciado debe ser automático. Mientras tanto, se recomienda utilizar el modo manual.

1. Antes de utilizar, por favor, vacíe la bomba.
2. Si la bomba continúa funcionando por una semana para circulación de agua caliente, por favor vacíela una vez por semana.

Manual del Usuario



Métodos de vaciado: Al principio corte el poder y cierre el tapón exterior, luego lentamente gire el tornillo de extracción. Utilice un destornillador para girar el eje de la bomba. 15 o 30 segundos después saldrá un poco de líquido. Luego del vaciado, ajuste el tornillo nuevamente.

Nota: Evite ser alcanzado por el flujo de agua caliente al realizar el vaciado.

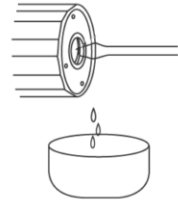

APLICACIONES DE USO

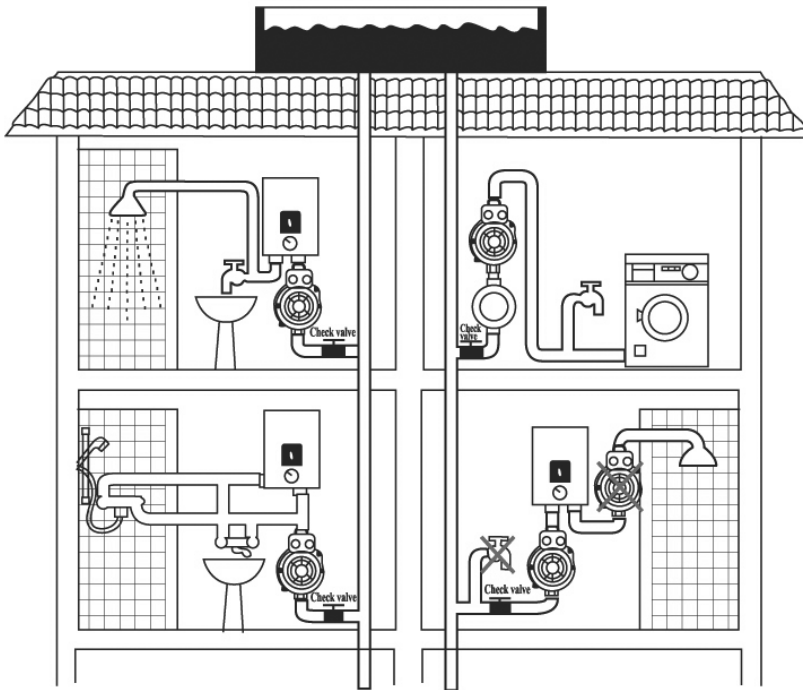

- * Por favor no instale las bombas a la salida del calentador de agua.
- * Por favor no instale las canillas a la entrada de las bombas de agua.

DESPIECE BE 625

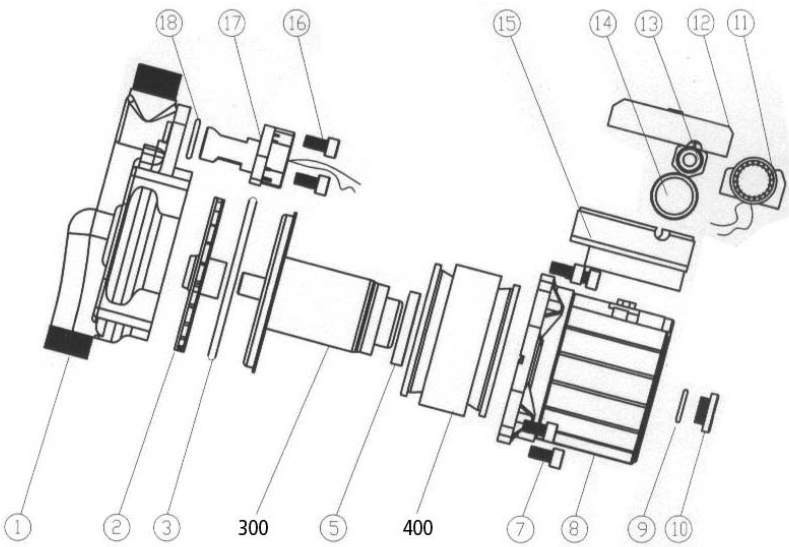

LISTADO DE PARTES BE 625

ITEM	CÓDIGO	DESCRIPCIÓN	DESCRIPTION
1	BE625R1001	CARCASA DE BOMBA	PUMP CASING
2	BE625R1002	IMPULSOR	IMPELLER
3	BE625R1003	O RING	O RING
300	BE625R1004	INDUCIDO	ROTOR
5	BE625R1005	JUNTA	GASKET
400	BE625R1006	CAMPO	STATOR
7	BE625R1007	PERNO	BOLT
8	BE625R1008	BARRIL	BARREL
9	BE625R1009	O RING	O RING
10	BE625R1010	PERNO	BOLT
11	BE625R1011	PLACA CONTROLADORA	CONTROL CIRCUIT BOARD
12	BE625R1012	CUBIERTA DE TERMINAL	TERMINAL COVER
13	BE625R1013	CANALIZACIÓN	FAIRLEAD
14	BE625R1014	CAPACITOR	CAPACITOR
15	BE625R1015	CAJA DE TERMINALES	TERMINAL BOX
16	BE625R1016	PERNO	BOLT
17	BE625R1017	CONTROLADOR DE FLUJO	FLOW CONTROLLER
18	BE625R1018	O RING	O RING

GARANTÍA

PRESCRIPCIONES DE LA GARANTÍA

En su carácter de IMPORTADOR, garantiza este producto por el término de 6 (seis) meses corridos, contados desde la fecha de compra asentada en esta GARANTÍA y acompañada de la FACTURA de compra.

1. Las herramientas eléctricas ESTÁN GARANTIZADAS contra eventuales DEFECTOS O FALLAS DE FABRICACIÓN debidamente comprobados.
2. Dentro del periodo de GARANTÍA de las piezas o componentes que se compruebe, a juicio exclusivo de nuestros técnicos, que presenten defectos de fabricación o fallas de funcionamiento, serán reemplazadas, reparadas o sustituidas en forma gratuita por los servicios mecánicos oficiales contra la presentación de este CERTIFICADO de GARANTÍA y la FACTURA DE COMPRA, esto último es una CONDICIÓN EXCLUYENTE para la aplicación de la GARANTÍA.
3. Para efectivizar el cumplimiento de la GARANTÍA, el comprador podrá optar por presentar el producto en cualquiera de nuestros servicios mecánicos oficiales. En aquellos casos en que el producto deba ser transportado al servicio mecánico más cercano deberá previamente comunicarse con SERVICIO TECNICO o con nuestro Servicio Central al (0249) 445-2121 interno 409 (conmutador), a los efectos de coordinar el traslado.
4. Efectuado el pedido de GARANTÍA, el Servicio Autorizado debe entregar al cliente un COMPROBANTE debidamente confeccionado, donde además debe figurar el plazo máximo de cumplimiento del mismo, con el cual el cliente puede efectuar el reclamo.
5. El plazo máximo de cumplimiento de la reparación efectuada durante la vigencia de la GARANTÍA, será de 30 días a partir de la recepción del pedido efectuado por el comprador, con la exclusión de aquellas reparaciones que exijan piezas y/o repuestos importados, casos estos en que el plazo de cumplimiento será de 60 días y el tiempo de reparación quedará condicionado a las normas vigentes de importación de partes. El tiempo que demandare el cumplimiento de la GARANTÍA será adicionado al plazo original de vigencia.

ATENCIÓN :

QUEDA EXPRESAMENTE ACLARADO E INFORMADO QUE SE EXCLUYEN DE LA COBERTURA POR GARANTÍA A LOS DEFECTOS ORIGINADOS POR:

1. Uso inadecuado, abusivo o fuera de las posibilidades de la máquina.
2. Instalaciones eléctricas deficientes o inadecuadas.
3. Conexión de la máquina en voltajes incorrectos.
4. Desgaste natural de las piezas.
5. Los daños ocasionados por aguas duras o sucias y los daños ocasionados por el funcionamiento en seco en hidrolavadoras y bombas de agua.
6. Daños por golpes, ingreso de materiales extraños al interior del equipo, aplastamiento o abrasión.
7. En los motores nafteros de ciclo de 2 Tiempos, los daños ocasionados por mezclas incorrectas de nafta-aceite, lubricantes inapropiados, combustible inapropiado, combustible de mala calidad o contaminados.
8. En los motores de ciclo de 4 Tiempos nafta o diesel según corresponda , los daños ocasionados por combustible inapropiado, combustible de mala calidad o contaminados y falta de lubricación total o parcial y el uso de lubricantes inapropiados.

ATENCIÓN - MUY IMPORTANTE

Leer y atender todas las INDICACIONES detalladas en el MANUAL DE USUARIO y a las recomendaciones brindadas por el comercio donde adquirió el producto harán de su compra una buena inversión, dedique unos minutos a familiarizarse con el producto antes de utilizarlo.

1. ESTA GARANTÍA CADUCA AUTOMÁTICAMENTE SI LA HERRAMIENTA FUE INTERVENIDA POR TERCEROS.
2. Este producto sólo deberá ser conectado a la red del voltaje indicado en la chapa de identificación de la máquina.
- 2.1. Las máquinas de soldadura tienen un consumo eléctrico muy elevado, acondicione apropiadamente su instalación y ficha toma corriente
3. Conserve este certificado de GARANTÍA, junto con la FACTURA DE COMPRA para futuros reclamos.
4. Si tiene alguna duda sobre el funcionamiento o procedimiento de puesta en marcha consulte vía mail a 'serviciotecnico@bulonfer.com.ar' o telefónicamente al importador
5. SI LA MÁQUINA DEBE ENVIARSE A SERVICIO TÉCNICO YA SEA PARA SU REPARACIÓN EN GARANTÍA, SERVICE O CUALQUIER OTRA CIRCUNSTANCIA, la misma DEBERÁ ENVIARSE EN SU EMBALAJE ORIGINAL. Le recordamos que no se reconocerá ningún importe en concepto de resarcimiento si el mismo sufriera en su traslado algún faltante, daño y/o rotura por falta del embalaje correspondiente. Además le solicitamos que coloque un breve detalle de la falla para orientar al técnico en la revisión del producto.

Consulte la nómina de servicios técnicos autorizados en nuestro departamento de Atención Al Cliente: (0249) 445-2121 interno 409 o en nuestra página web: www.gruposbk.com.ar

MODELO: _____
FECHA DE COMPRA: _____
DIRECCIÓN: _____
N° SERIE: _____
COMERCIO VENDEDOR: _____

BULONFER S.A.