

RIOSUL

T O O L S

Ideal em Todos
os Sentidos



Uma Marca do Grupo

BOVENAU

A empresa **Bovenau** foi criada em 1989, como uma estratégia de diversificação de mercados do Grupo Cassava S/A, que em 2018 completou 64 anos de atuação no mercado internacional, sendo considerada referência mundial em tecnologia de amidos modificados.

A marca **Bovenau**, que completou 29 anos em 2018, está consolidada no cenário mundial como uma das maiores fabricantes de macacos e equipamentos hidráulicos. Reconhecida pelo seu profissionalismo, inovação e excelência, é líder e referência de vendas no mercado de reposição na América do Sul, além de fornecer macacos hidráulicos OEM a 90% das montadoras de caminhões neste mesmo mercado.

Nascida a partir do experiente **Grupo Bovenau**, a **Riosul Tools** desponta no mercado com uma linha completa de ferramentas profissionais, oferecendo produtos de altíssima qualidade e resistência, buscando suprir as mais variadas necessidades dos profissionais.

A **Riosul Tools** atende ao mesmo perfil dos clientes **Bovenau** que prezam por bons e resistentes produtos, e dessa forma, amplia ainda mais sua atuação no mercado brasileiro, preenchendo o segmento com ferramentas de qualidade. Uma marca na qual os consumidores mais exigentes podem confiar.

Riosul Tools: Ideal em Todos os Sentidos.

RIOSUL
T O O L S

ÍNDICE

FERRAMENTAS MANUAIS

Alicates	04 – 06
Chaves	07 – 09
Sacadores de Polia	10
Jogos de Chaves de Fenda e Phillips	11
Arco de Serra	12
Catraca Reversível	12
Junta Universal	12
Extensão	13
Adaptador	13
Jogo de Soquetes e Ferramentas	13 – 17

MOVIMENTAÇÃO

Carrinho de Armazém	18 – 20
---------------------------	---------

CARROS DE FERRAMENTAS

Carrinho Plataforma	21
Carro de Ferramentas	22 – 23

FERRAMENTAS PARA TUBOS

Rosqueadeiras Elétricas e Acessórios	24 – 25
Rosqueadeira Elétrica Portátil	26
Cossinetes para Rosqueadeira Manual e Portátil	26
Cortador de Tubos Articulado	27

EQUIPAMENTOS HIDRÁULICOS

Macacos Hidráulicos Tipo Garrafa	28
Macaco Hidráulico Garrafa com Maleta	29
Macaco Hidráulico Tipo Jacaré com Maleta	29

LINHA AUTOMOTIVA

Macacos Hidráulicos Tipo Jacaré	30
Macacos Hidropneumáticos	31
Chaves de Impacto	31
Cavalete para Motor	32
Cabo de Transmissão – Tipo Chupeta	32
Macaco Hidráulico para Caixa de Transmissão Baixo	33
Macaco Hidráulico para Caixa de Transmissão Alto	33

LUBRIFICAÇÃO

Bomba Manual para Graxa	34
Bomba Manual para Óleo	34
Almotolia Manual para Óleo	35
Bomba Manual para Transferência de Óleos	35

FERRAMENTAS MANUAIS

ALICATES

Alicate Universal



CrV

8"

Polido

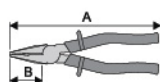

ISOLAÇÃO
1000 V

Código: 01 0024

Tamanho	8"
Dimensinal A x B	200 x 43 mm
quantidade por caixa	6

Alicate Bico Meia Cana Reto



CrV

6"

Polido

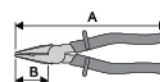

ISOLAÇÃO
1000 V

Código: 01 0027

Tamanho	6"
Dimensinal A x B	150 x 50 mm
quantidade por caixa	6

Alicate Corte Diagonal



CrV

6"

- Polido
- Capacidade de corte: arames temperados com diâmetro até 2 mm cobre/alumínio com diâmetro até 6 mm

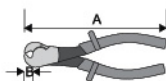

ISOLAÇÃO
1000 V

Código: 01 0029

Tamanho	6"
Dimensinal A x B	150 x 17 mm
quantidade por caixa	6

Alicate Bomba D' Água



CrV

10"

- Aço Cromo Vanádio Niquelado
- Acabamento Fosfatizado Preto
- Cabo Anti-deslizante
- Abertura do mordente: 35 mm

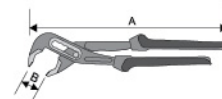

Código: 01 0023

Tamanho	10"
Dimensinal A x B	250 x 35 mm
quantidade por caixa	5

FERRAMENTAS MANUAIS

ALICATES

Alicate P/ Anéis Internos Bico Curvo

CrV
6,5"

Polido

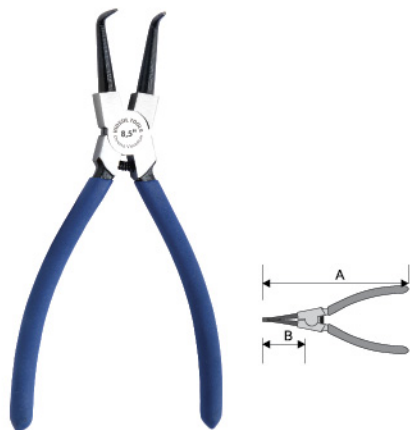

Código: 01 0037

Tamanho	6,5"
Diâmetro dos anéis	18 a 63 mm
Dimensional A x B	165 - 47 mm
quantidade por caixa	6

Alicate P/ Anéis Externos Bico Curvo

CrV
6,5"

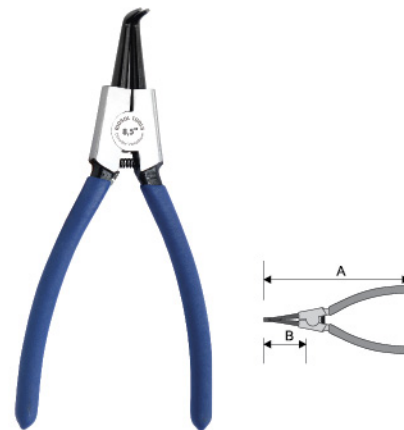
Polido

Código: 01 0039

Tamanho	6,5"
Diâmetro dos anéis	18 a 63 mm
Dimensional A x B	165 - 36 mm
quantidade por caixa	6

Alicate P/ Anéis Internos Bico Reto

CrV
7"

Polido

Cabo Anti-Deslizante

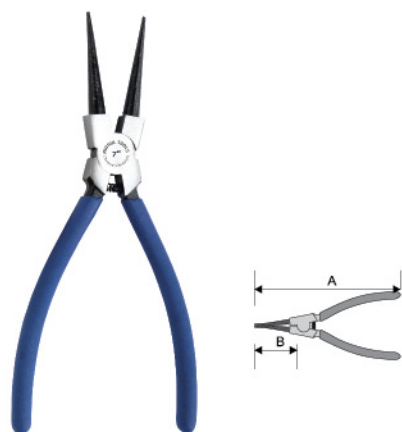
Código: 01 0036

Tamanho	7"
Diâmetro dos anéis	18 a 63 mm
Dimensional A x B	180 - 58 mm
quantidade por caixa	6

Alicate P/ Anéis Externos Bico Reto

CrV
7"

Polido

Cabo Anti-Deslizante

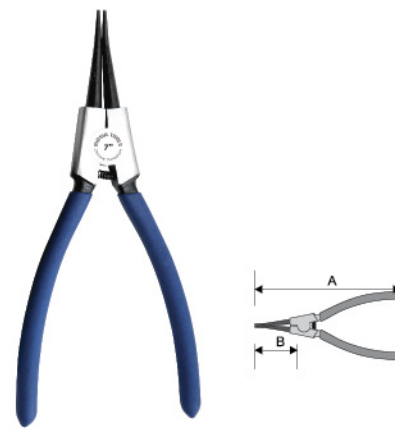
Código: 01 0038

Tamanho	7"
Diâmetro dos anéis	18 a 63 mm
Dimensional A x B	180 - 50 mm
quantidade por caixa	6

FERRAMENTAS MANUAIS

ALICATES

Alicate de Pressão - Mordente Curvo

CrV

10"

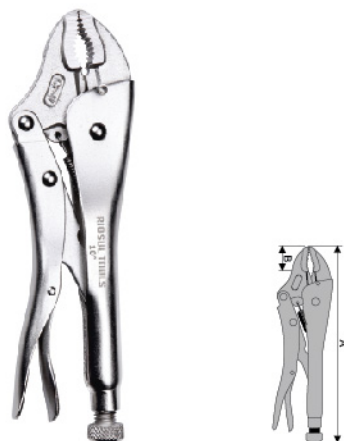

Código: 01 0040

Tamanho	10"
Dimensinal A x B	250 x 28 mm
quantidade por caixa	6

Alicate de Pressão - Mordente Reto

CrV

10"

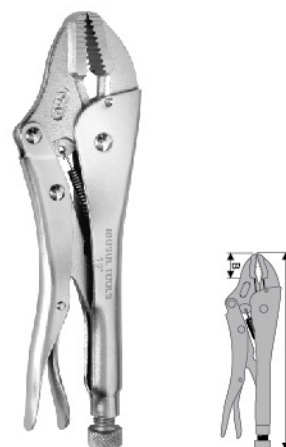

Código: 01 0041

Tamanho	10"
Dimensinal A x B	250 x 31 mm
quantidade por caixa	6



FERRAMENTAS MANUAIS

CHAVES

Jogo de Chaves Allen Longas

CrV

9 PCS



Abauladas
Acabamento Preto



1.5
2
2.5
3
4
5
6
8
10
mm

Código: 01 0060

Tamanho 1,5 a 10 mm

Quantidade por Caixa 6

Jogo de Chaves Allen Curtas

CrV

9 PCS



Abauladas
Acabamento Preto



1.5
2
2.5
3
4
5
6
8
10
mm

Código: 01 0061

Tamanho 1,5 a 10 mm

Quantidade por Caixa 6

Jogo de Chaves Perfil Torx

CrV

9 PCS



T10
T15
T20
T25
T27
T30
T40
T45
T50

Código: 01 0062

Tamanho T10 a T50

quantidade por caixa 6

Chave de Roda Cruz

CrV

Acabamento Cromado

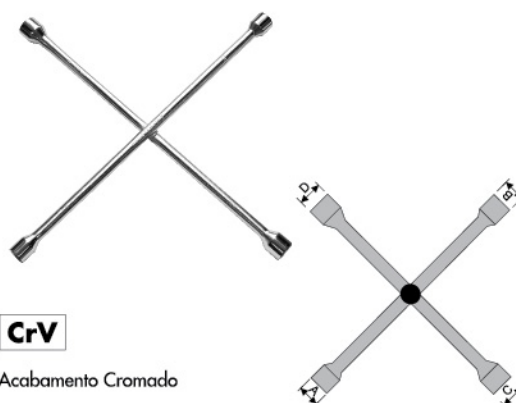

Código: 01 0070

Tamanho (A) 17 mm

Tamanho (B) 19 mm

Tamanho (C) 13/16"

Tamanho (D) 23 mm

Comprimento 500 mm

quantidade por caixa 10

Chave de Grifo



CrV

- Tipo Americano
- Corpo em Aço Forjado
- Mordentes em Cr-Mo
- Própria para montagem e desmontagem de tubos pesados e conexões pesadas.
- Possui abertura dos mordentes regulável facilitando a fixação e proporcionando firmeza

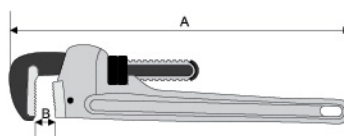

Código:	01 0056	01 0057	01 0185	01 0058	01 0059	01 0186
Tamanho	10"	12"	14"	18"	24"	36"
Dimensinal A x B	250x34 mm	300x42 mm	350x48 mm	450x60 mm	600x76 mm	900x102 mm
quantidade por caixa	1	1	1	1	1	1

Chave Ajustável



CrV

- Aço Polido
- Acabamento fosfatizado Preto
- Cabeça Polida
- Sistema de ajuste que possibilita melhor combinação para aperto e desaperto de parafusos sextavados e quadrados.

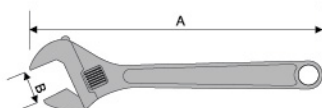

Código:	01 0043	01 0044
Tamanho	10"	12"
Dimensinal A x B	250 x 30 mm	300 x 35 mm
quantidade por caixa	5	5

Espátula Chata



- Aço Carbono

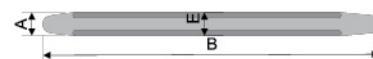

Código: 01 0183

Tamanho	24" - 600 mm
Largura (A)	30 mm
Comprimento (B)	600 mm
Espessura das pontas (C)	9 mm
Espessura das pontas (D)	4 mm
Espessura das pontas (E)	10,8 mm
quantidade por caixa	1

FERRAMENTAS MANUAIS

JOGOS DE CHAVES

Jogo de Chaves Biela

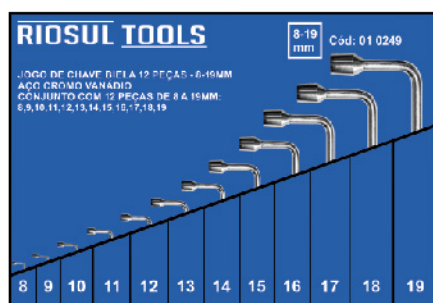

Código: 01 0249

Tamanhos	8 - 9 - 10 - 11 - 12
Disponíveis	13 - 14 - 15 - 16 17 - 18 - 19 mm
Especificação técnica	CRV
quantidade por caixa	1

Jogo de Chaves Estrela



CrV

**6-22
mm**

Código: 01 0022

Tamanhos	6x7 - 8x9 - 10x11
Disponíveis	12x13 - 14x15 - 16x17 18x19 - 20x22 mm
Especificação técnica	CRV
quantidade por caixa	1

Jogo de Chaves Combinadas



CrV

**6-22
mm**

Código: 01 0006

Tamanhos	6x7 - 8x9 - 10x11
Disponíveis	12x13 - 14x15 - 16x17 18x19 - 20x22 mm
Especificação técnica	CRV
quantidade por caixa	1

Jogo de Chaves Combinadas Baixas



CrV

**6-22
mm**

Código: 01 0016

Tamanhos	6 - 7 - 8 - 9 - 10
Disponíveis	11 - 12 - 13 - 14 17 - 19 - 22 mm
Especificação técnica	CRV
quantidade por caixa	1

FERRAMENTAS MANUAIS

SACADOR DE POLIA

Sacador de Polia - 2 garras Deslizantes



- Aço Forjado
- Acabamento:
- Zincado Amarelo

Código:	01 0100	01 0101
Tamanho	180x100 mm	150x150 mm
quantidade por caixa	1	1

Sacador de Polia - 3 garras Articuladas



- Aço Forjado
- Acabamento:
- Zincado Amarelo

Código:	01 0103	01 0104
Tamanho	100-4" mm	150-6" mm
quantidade por caixa	1	1

Código:	01 0105
Tamanho	200x8" mm
quantidade por caixa	1

Jogo de Sacadores de Polia e Rolamento Interno e Externo



DIÂMETRO DE ABERTURA

INTERNO
Ø 15-30 mm
Ø 30 - 80 mm

EXTERNO
Ø15 - 80 mm



Código: 01 0106

quantidade por caixa 1

FERRAMENTAS MANUAIS

JOGOS DE CHAVES DE FENDA

Jogo de Chaves de Fenda - 10 pçs



Composição do Jogo: 10 peças

- Chave de Fenda:
- ⊖ 3x75mm / 1/8"x3"
 - 5x100mm / 3/16"x4"
 - 6x125mm / 1/4"x5"
 - 8x150mm / 5/16"x6"
 - 6x38mm / 1/4"x1-1/2"
- ⊕ Chave Phillips:
- PH0X75 / 1/8"x3"
 - PH1X100 / 3/16"x4"
 - PH2X100 / 1/4"x4"
 - PH3X150 / 5/16"x6"
 - PH2X38 / 1/4"x1-1/2"



- Cabo de borracha anatômica

Código: 01 0120

quantidade por caixa 1

Jogo de Chaves de Fenda - 6 pçs



Composição do Jogo: 6 peças

- Chave de Fenda:
- ⊖ 3x75mm / 1/8"x3"
 - 4x100mm / 3/16"x4"
 - 6x150mm / 1/4"x5"
- ⊕ Chave Phillips:
- PH0X75 / 1/8"x3"
 - PH1X100 / 3/16"x4"
 - PH2X150 / 1/4"x6"

Código: 01 0253

quantidade por caixa 1

Tesoura Corta Vergalhão



- Lâmina em aço Cromo
- Não utilizar em cabos de aço

Código:	01 0114	01 0115	01 0116	01 0117
Tamanho	18" / 450 mm	24" / 600 mm	30" / 750 mm	36" / 900 mm
Dimensinal A x B	1/4" - 6 mm	5/16" - 8 mm	3/8" - 10 mm	1/2" - 13 mm
quantidade por caixa	1	1	1	1

FERRAMENTAS MANUAIS

CATRACA REVERSÍVEL

Arco de Serra



- Tubo de aço
- Cabo ergonômico
- Lamina na vertical ou ângulo 45°

Código: 01 0094

Tamanho	300 mm
Quantidade por caixa	6

Arco de Serra



- Tubo de aço
- Lamina na vertical ou ângulo 90°

Código: 01 0252

Tamanho	300 mm
Quantidade por caixa	6

Catraca Reversível 1/2"



CrV

Código: 01 0225

Tamanho	250 mm - 10"
Largura da cabeça	42 mm
Espessura do corpo	15 mm
quantidade por caixa	6

Junta Universal

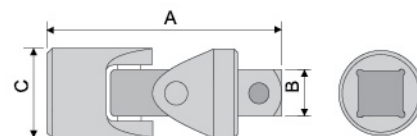

CrV

Código: 01 0228

Comprimento (A)	77 mm
Largura inferior (B)	12,6 mm
Largura Superior (C)	24 mm
quantidade por caixa	12

FERRAMENTAS MANUAIS

Extensão 1/2"

CrV

Código:	01 0226	00 0227
Tamanho	125 mm - 5"	250 mm - 10"
quantidade por caixa	12	12

Adaptador para Barra de Extensão 1/2"



• O adaptador é utilizado junto com a extensão, formando um cabo T.

Código:	01 0229
Tamanho	45 mm
quantidade por caixa	12

FERRAMENTAS MANUAIS

JOGOS DE SOQUETES

Jogo de Soquetes Sextavados

46 PCS
CrV
1/4"
Código: 01 0122

quantidade por caixa 1

Contém 46 peças:
6 Bits Perfil Torx: T10, T15, T20, T25, T30, T40

3 Bits Fenda Phillips: PH1, PH2, PH3

3 Bits Fenda Simples: 4, 5.5, 6.5 mm

3 Bits Pozi: PZ1, PZ2, PZ3

4 Bits Hexagonais *sem guia*: 3, 4, 5, 6 mm

2 Bits Hexagonais *com guia*: 2,2.5

1 Junta Universal
13 Soquetes sextavados: 4 - 4.5 - 5 - 5.5 - 6 - 7 - 8
 9 - 10 - 11 - 12 - 13 - 14

1 Catraca Reversível
1 Cabo com Quadrado
1 Cabo T
1 Extensão Flexível
2 Barra de Extensão
1 Corpo para Cabo T
4 Chaves Allen: 1.27, 1.5, 2, 2.5 mm

Jogo de Soquetes Sextavados



22 PCS

CrV

1/2"

Contém 22 peças:

15 Soquetes: 1/2" 10-11-12-13-14-15-16-17-18-19-22-24-27-30-32mm

2 Soquetes para Vela: 1/2" 16-21MM

2 Extensões: 1/2" 5" - 10"

1 Catraca Reversível: 1/2", 24 Dentes.

1 Junta Universal: 1/2"

1 Adaptador 1/2"

Código: 01 0124

quantidade por caixa 1

Jogo de Soquetes Estriados



22 PCS

CrV

1/2"

Contém 22 peças:

15 Soquetes: 1/2" 10-11-12-13-14-15-16-17-18-19-22-24-27-30-32mm

2 Soquetes para Vela: 1/2" 16-21MM

2 Extensões: 1/2" 5" - 10"

1 Catraca Reversível: 1/2", 24 Dentes.

1 Junta Universal: 1/2"

1 Adaptador 1/2"

Código: 01 0230

quantidade por caixa 1

FERRAMENTAS MANUAIS

JOGOS DE SOQUETES

Jogo de Soquetes Estriados



Contém 14 peças:
 10 Soquetes: 3/4" 22-24-27- 30-32-36-
 38-41-46-50mm
 1 Catraca reversível: 19"
 1 Cabo T18"
 1 Barra de extensão: 8"- 200mm
 1 Barra de extensão: 16"- 400mm

14 PCS
CrV
3/4"

• Para linha Pesada

Código: 01 0239

quantidade por Caixa 1

Jogo de Soquetes Sextavados Longos

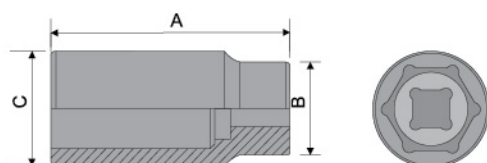

Contém 9 peças:
 9 Soquetes longos: 1/2" 10-12-13-14-17-
 19-21-22-24mm

9 PCS
CrV
1/2"

Código: 01 0240

Tamanho	10 mm	12 mm	13 mm	14 mm	17 mm	19 mm	21 mm	22 mm	24 mm
Comprimento (A)	78 mm	78 mm	78 mm	78 mm	78 mm	78 mm	78 mm	78 mm	78 mm
Diâmetro inferior (B)	22 mm	22 mm	22 mm	22 mm	22 mm	24 mm	26 mm	28mm	28 mm
Diâmetro superior (C)	16 mm	18 mm	19 mm	20 mm	23 mm	26 mm	28 mm	30 mm	32 mm
quantidade por caixa	1	1	1	1	1	1	1	1	1

Jogo de Soquetes Sextavados

Contém 94 peças:

- 1 Adaptador para Bit:** 1/2" 12.5mmx8mm
- 12 Soquetes Longos:** 8PC - 1/4" 6.3x50mm: 6-7-8-9-10-11-12-13mm
4PC - 1/2" 12.5x78mm: 14-15-17-19mm
- 13 Soquetes:** 1/4"x25mm - 4-4.5-5-5.5-6-7-8-9-10-11-12-13-14mm
- 18 Soquetes:** 1/2" - 10-11-12-13-14-15-16-17-18-19-20-21-22-23-24-27-30-32mm
- 4 Barras de extensão:** 1/4"x50-100mm e 1/2"x125-250mm
- 1 Adaptador:** 1/2" - Adaptador fêmea 3/8"
- 2 Juntas Universais:** 1/4" - 1/2"
- 1 Extensão Flexível:** 1/4"x150mm
- 1 Cabo T:** 1/4"
- 1 Adaptador para troca rápida:** - 1/4"x25mm
- 1 Cabo com Quadrado:** - 1/4"x150mm
- 2 Soquetes para Vela:** 1/2"x16-21mm
- 15 Chaves Soquete tipo:** 5/16" 8x30mm, 3PC Fenda 6-6.5-8mm - 2PC Phillips PH3 - PH4
2 PC Pozidriv - PZ3-PZ4, 4PC Hex 5.5-6.5-7-8mm, 4PC Torx T35-T40-T45-T50
- 17 Soquetes:** 1/4"x37mm, Bit tamanho 1/4"x25mm - 6 PC Torx T10-T15-T20-T25-T27-T30 4 PC Hex - 3-4-5-6mm, 3PC Fenda- 4-5-6.5mm, 2PC Phillips Ph1-PH2, 2PC Pozi PZ1-PZ2.
- 3 Chaves Allen:** 1.5-2-2.5mm
- 2 Catracas Reversíveis**



Código: 01 0123

quantidade por caixa 1

94 PCS

CrV

1/2"

1/4"

FERRAMENTAS MANUAIS

JOGO DE FERRAMENTAS

Jogo de Ferramentas - 214 pçs

3 Catracas Reversíveis: 1/4"- 3/8"-1/2"

38 Soquetes sextavados:

13 PCS 1/4" 4-4.5-5-5.5-6-7-8-9-10-11-12-13-14mm;

10 PCS 3/8" 10-11-12-13-14-15-16-17-18-19mm;

15 PCS 1/2" 10-11-12-13-14-15-17-19-20-21-22-24-27-30-32mm;

18 Soquetes Longos sextavados:

7 PCS 1/4" 4-5-6-7-8-9-10mm;

6 PCS 3/8" 10-11-12-13-14-15mm;

5 PCS 1/2" 16-17-18-19-22mm;

14 Soquete Perfil Torx:

5 PCS 1/4" E4-E5-E6-E7-E8;

6 PCS 3/8" E10-E11-E12-E14-E16-E18;

3 PCS 1/2" E20-E22-E24;

3 Soquetes para Vela:

1 PCS 3/8" 18mm - **2 PCS** 1/2" 16-21mm;

5 Barra de Extensão:

1 PCS 3/8" 125mm; **2 PCS** 1/4" 50+100mm;

2 PCS 1/2" 125+250mm;

3 Junta Universal: 1/4"-3/8"-1/2"

12 Chave Combinada, 8-10-11-12-13-14-15-16-17-18-19-22mm

3 Adaptadores para Bit:

1/4"X6.3mm - 3/8"X8mm - 1/2"X8mm;

1 Cabo com Quadrado: 1/4"

1 Adaptador para Bit:1/4" (F)

30 BITS5/16"X30mm:

5 SEX 5.5-6-6.5-7-8mm;

4 Tipo M 5-6-8-10mm;

8 TORX sem guia T25-T27-T30-T35

2XT40-T45-T50;

6 TORX com guiaT27-T30-T35-T40-T45-T50;

2 PH PH3-PH4 - **2 POZI** PZ3-PZ4;

3 Fenda 6-6.5-8mm;

32 Soquetes 1/4":

4 Fenda 4-5.5-6.5-7mm;



1/2" 1/4" 3/8" CrV

214 PCS

3 PH PH1-PH2-PH3;

3 POZI PZ1-PZ2-PZ3;

4 HEX 3-4-5-6mm;

8 TORX com guia T8-T9-T10-T15-T20-T25-T27-T30,

8 TORX sem guia T8-T9-T10-T15-T20-T25-T27-T30;

2 BITS 1/2" T55-T60;

7 Chave Allen: 1.27-1.5-2-2.5-3-4-5mm

44 BITS1/4"X25mm:

3 Fenda 4-5.5-6.5mm

5 TORX sem guia T8-T10-T15-T20-T25;

10 TORX com guia T8-T10-T10-T15-T15-T20-T20-T25-T25-T40;

4 SEX sem guia 3-4-5-6mm;

4 SEX com guia 3-4-5-6mm;

2 PH PH1-PH2;

2 POZI PZ1-PZ2;

2 Quadrado S1-S2;

3 Tipo "Y" 1-2-3;

3 Fenda tipo "U" 4-6-8;

3 Torq. Set 6-8-10;

3 Ponteiros Multidentadas 5-6-8

Código: 01 0127

quantidade por caixa

1

MOVIMENTAÇÃO

CARRINHO ARMAZÉM

Carrinho de Armazém Dobrável

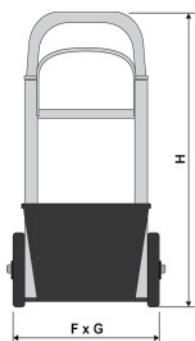

Dimensões do Carrinho Dobrado

FxG	Comprimento x Largura	400 x 190 mm
H	Altura total	710 mm

Capacidade: 90 kg

Código: 03 0001

A	Comprimento total	420 mm
B	Largura total	400 mm
C	Altura total	1080 mm
D	Comprimento da plataforma	350 mm
E	Largura da plataforma	245 mm
	Peso	5,5 kg



Tamanho da roda: 6" / 150mm
Material da roda: Borracha
Não possui trava nas rodas

Carrinho de Armazém de Alumínio Dobrável



Dimensões do Carrinho Dobrado

FxG	Comprimento x Largura	480 x 55 mm
H	Altura total	700 mm

Capacidade: 70 kg

Código: 03 0002

A	Comprimento total	480 mm
B	Largura total	480 mm
C	Altura total	1030 mm
D	Comprimento da plataforma	480 mm
E	Largura da plataforma	295 mm
	Peso	3,8 kg



Tamanho da roda: 7" / 170mm
Material da roda: EVA
Não possui trava nas rodas

MOVIMENTAÇÃO

CARRINHO ARMAZÉM

Carrinho de Armazém de Alumínio Dobrável



Tamanho da roda: 7" / 170mm
 Material da roda: EVA
 Não possui trava nas rodas



Dimensões do Carrinho Dobrado

FxG	Comprimento x Largura	480 x 55 mm
H	Altura total	730 mm

Capacidade: 100 kg

Código: 03 0007

A	Comprimento total	450 mm
B	Largura total	490 mm
C	Altura total	1080 mm
D	Comprimento da plataforma	280 mm
E	Largura da plataforma	485 mm
	Peso	4,1 kg



Carrinho de Armazém de Alumínio Dobrável



Tamanho da roda: 5" / 125mm
 Material da roda: (PP+TPR)
 Polipropileno e Borracha Termoplástica
 Não possui trava nas rodas



Dimensões do Carrinho Dobrado

FxG	Comprimento x Largura	385 x 55 mm
H	Altura total	635 mm

Capacidade: 55 kg

Código: 03 0008

A	Comprimento total	410 mm
B	Largura total	385 mm
C	Altura total	995 mm
D	Comprimento da plataforma	280 mm
E	Largura da plataforma	385 mm
	Peso	3,5 kg



Carrinho de Armazém/Plataforma de Alumínio 2 em 1

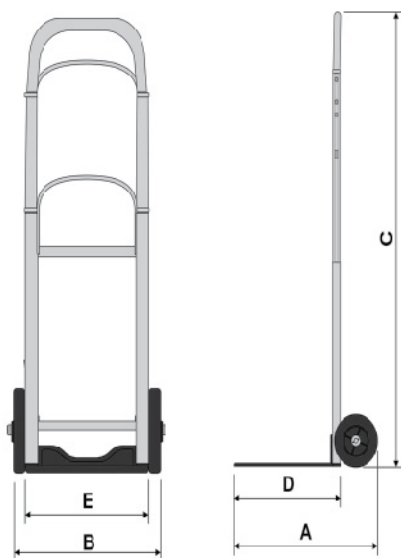

Carrinho Armazém
Capacidade: 250 kg

Código: 03 0009

A	Comprimento total	460 mm
B	Largura total	500 mm
C	Altura total	1310 mm
D	Comprimento da plataforma	180 mm
E	Largura da plataforma	455 mm
	Peso	16,8 kg



Carrinho Plataforma
Capacidade: 350 kg

- Dimensões da Embalagem:
Comp. x Larg. x Alt.
1310 x 135 x 450 mm

Tamanho da roda: 5" / 125mm
Material da roda: (PP) Polipropileno
Não possui trava nas rodas

Tamanho da roda: 10" / 250mm
Material da roda: Borracha
Não possui trava nas rodas
Pneu com câmara

Código: 03 0009

A x B	Comprimento x Largura	1180 x 500 mm
C	Altura total	1030 mm
	Peso	16,8 kg

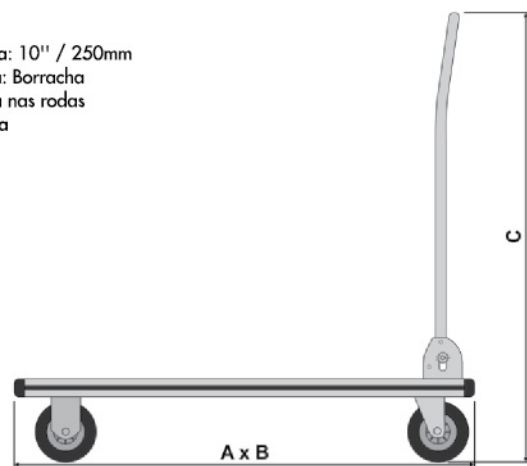

CARROS DE FERRAMENTAS

CARRINHO PLATAFORMA

Carrinho Plataforma de Aço Dobrável

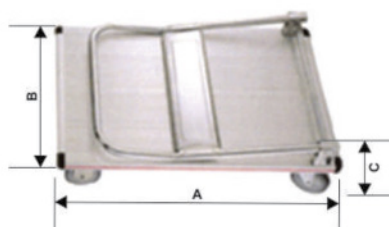
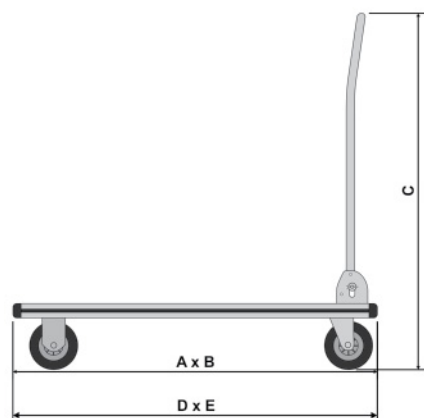

Capacidade: 150 Kg



Tamanho da roda: 4" / 100mm
 Material da roda: (PP+TPR)
 Polipropileno e Borracha Termoplástica
 Não possui trava nas rodas

Código: 03 0011

A	Comprimento total	735 mm
B	Largura total	470 mm
C	Altura total	830 mm
D	Comprimento da plataforma	735 mm
E	Largura da plataforma	470 mm
	Peso	7,5 kg

Dimensões do carrinho dobrado

Comprimento x Largura	730 x 470 mm
Altura total	225 mm

Carrinho Plataforma de Alumínio Dobrável

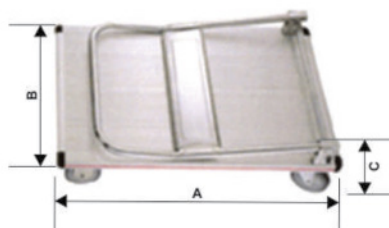
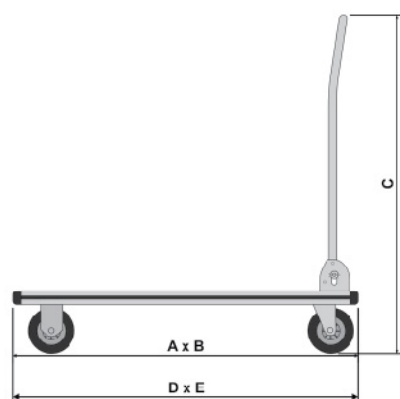

Capacidade: 300 Kg



Tamanho da roda: 5" / 125mm
 Material da roda: (PP+TPR)
 Polipropileno e Borracha Termoplástica
 Não possui trava nas rodas

Código: 03 0010

A	Comprimento total	900 mm
B	Largura total	610 mm
C	Altura total	950 mm
D	Comprimento da plataforma	900 mm
E	Largura da plataforma	610 mm
	Peso	13,5 kg

Dimensões do carrinho dobrado

Comprimento x Largura	900 x 610 mm
Altura total	295 mm

CARROS DE FERRAMENTAS

CARRO DE FERRAMENTAS

Carrinho de Ferramentas



**Capacidade
Distribuída: 100 Kg**

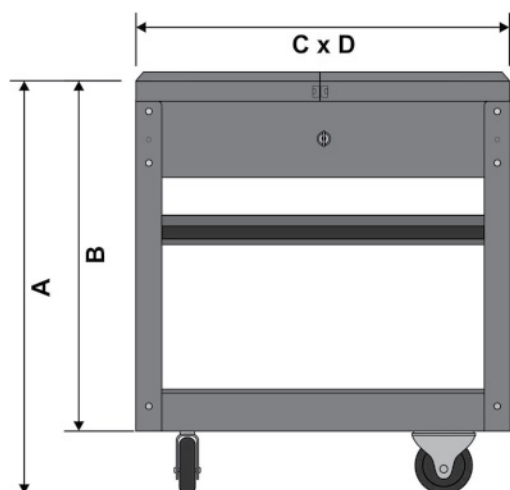

Código: 04 0002

A	Altura total com rodas	840 mm
B	Altura do carrinho	710 mm
C	Comprimento total	305 mm
D	Largura total	705mm
	Peso	26 kg

Aberto

- 2 Gavetas
- 1 Abertura Superior
- Roda de 4" - Possui 2 travas

- Gavetas com corredeira telescópica, puxador das gavetas em aço inox

- Carrinho Desmontável simples montagem

CARROS DE FERRAMENTAS

CARRINHO DE FERRAMENTAS

Carrinho de Ferramentas

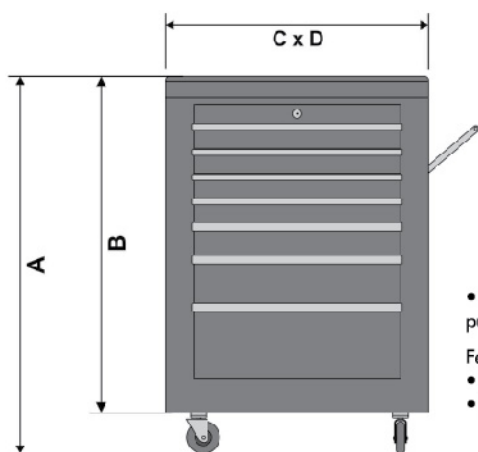

- Gavetas com corredeira telescópica, puxador das gavetas em aço inox
- Fechado
- 7 Gavetas
 - Roda de 5,0" - Possui 2 rodas com travas

Capacidade Distribuída: 150 Kg



Código: 04 0003

A	Altura total com rodas	960 mm
B	Altura do carrinho	800 mm
C	Comprimento total	460 mm
D	Largura total	680 mm
	Peso	50 kg

Carrinho de Ferramentas

Capacidade Distribuída: 70 Kg



- Gavetas com corredeira telescópica, puxador das gavetas em aço inox
- Fechado
- 2 Gavetas
 - 1 Porta com abertura Superior
 - Roda de 3,0" - Não possui travas

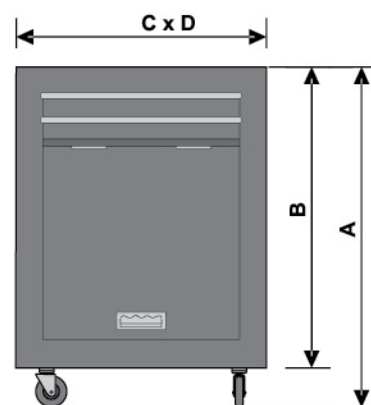

Código: 04 0004

A	Altura total com rodas	745 mm
B	Altura do carrinho	660 mm
C	Comprimento total	616 mm
D	Largura total	330 mm
	Peso	15 kg

FERRAMENTAS PARA TUBOS

ROSQUEADEIRA ELÉTRICA

Rosqueadeira Elétrica 1/2" a 4"



Acessórios

- 04 Chaves allen (4, 5, 6 e 8mm)
- 01 Chave philips (6mm)
- 04 Litros de óleo mineral p/ corte
- 01 Engraxadeira
- 01 Jogo de cossinetes BSP ou NPT (Verifique o modelo)
- 01 Cabeçote de 1/2" a 2"
- 01 Cabeçote de 2.1/2" a 4"

Código:	06 0003	06 0004
Padrão de rosca	BSP	NPT
Motor	750W (1cv) - 3400 rpm	
Tensão nominal	110/220v (bivolt)	
Velocidade	12 rpm (lenta) - 31 rpm (rápida)	
Curso máximo	170 mm (desarme automático)	
Dim. do prod. (sem rodas)	930 x 650 x 460 mm	
Altura com rodas	925 mm	
Dim. de embalagem	1000 x 690 x 675 mm	
Peso líquido	170 kg	
Peso bruto	198 kg	
quantidade por caixa	1	

Rosqueadeira Elétrica 1/2" a 4" BSP ou NPT

Aplicação

Ideal para realizar operações de corte, rosqueamento e rebarbamento em tubos galvanizados. O padrão de rosca BSP é ideal para tubos de água, e NPT ideal para gás.

Cabeçote Ajustável 1/2" a 2"



Cabeçote 06 0013 - 06 0014
Para Rosca de 1/2" a 2" BSP OU NPT
Cossinetes não inclusos
Utilizado nas Rosqueadeiras
06 0001 e 06 0002

Código:	06 0013	06 0014
Padrão de rosca	BSP	NPT
Capacidade (kg)	1.000	1.000
quantidade por caixa	1	1

Cabeçote Ajustável 1/2" a 2"



Cabeçote 06 0015 - 06 0017
Para Rosca de 1/2" a 2" BSP OU NPT
Cossinetes não inclusos
Utilizado nas Rosqueadeiras
06 0003 e 06 0004

Código:	06 0015	06 0017
Padrão de rosca	BSP	NPT
Capacidade (kg)	7.700	7.700
quantidade por caixa	1	1

FERRAMENTAS PARA TUBOS

ROSQUEADEIRA ELÉTRICA

Cabeçote Ajustável 2½" a 4"



Cabeçote **06 0016 - 06 0018**
 Para Rosca de 2½" a 4" BSP OU NPT
 Cossinetes não inclusos
 Utilizado nas Rosqueadeiras
 06 0003 e 06 0004

Código:	06 0016	06 0018
Padrão de rosca	BSP	NPT
Capacidade (kg)	10.100	10.100
quantidade por caixa	1	1

Roda Cortadora P/ Rosqueadeira



Roda cortadora
 Diâmetro: 40 mm
 Já inclusa nas rosqueadeiras,
 também vendida separadamente
 Utilizado nas Rosqueadeiras
 06 0001, 06 0002,
 06 0003 e 06 0004

Código:	01 0029
Tamanho	Ø 40 mm
Quantidade por Caixa	1

Cossinetes Para Rosqueadeira Elétrica 1/2" a 2"

Cossinetes de aço 06 0019 a 06 0022 para Rosca de 1/2" a 2" BSP OU NPT
 Utilizado nas Rosqueadeiras 06 0001 e 06 0002



Código:	06 0019	06 0020	06 0021	06 0022
Tamanho	½" - 14 Fios ¾" - 14 Fios	1" - 11 Fios 2" - 11 Fios	½" - 14 Fios ¾" - 14 Fios	1" - 11.5 Fios 2" - 11.5 Fios
Padrão de rosca	BSP	BSP	NPT	NPT
Cód. do cabeçote utilizado	06 0013 06 0014	06 0013 06 0014	06 0013 06 0014	06 0013 06 0014
quantidade por caixa (jogo)	1	1	1	1

Cossinetes Para Rosqueadeira Elétrica 1/2" a 4"



Cossinetes de aço 06 0023 a 06 0027
 Para Rosca de 1/2" a 4" BSP OU NPT
 Utilizado nas Rosqueadeiras
 06 0003 e 06 0004

Código:	06 0023	06 0026	06 0027
Tamanho	½" - 14 Fios ¾" - 14 Fios	½" - 14 Fios ¾" - 14 Fios	1" - 11.5 Fios 2" - 11.5 Fios
Padrão de rosca	BSP	NPT	NPT
Cód. do cabeçote utilizado	06 0015 06 0017	06 0015 06 0017	06 0015 06 0017
quantidade por caixa (jogo)	1	1	1

FERRAMENTAS PARA TUBOS

ROSQUEADEIRA ELÉTRICA

Rosqueadeira Elétrica Portátil 1/2" a 2"



Motor: 1350W
Velocidade: 28RPM
Retorno: 50RPM
Voltagem: 110V/60Hz ou 220V/60Hz
 Para rosas de 1/2" a 2" BSP ou NPT
 Compacta para trabalhos em locais de difícil acesso

Incluso:
 Cabeçotes e cossinetes: 1/2", 3/4", 1", 1¼", 1½", 2"
 1 Almotolia
 1 Grampo de fixação
 1 Maleta plástica

Código:	06 0005-110	06 0006-110	06 0005-220	06 0006-220
Tamanho	BSP	NPT	BSP	NPT
Dimensinal A x B	110V	110V	220V	220V
quantidade por caixa	1	1	1	1

Cossinete Para Rosqueadeira Portátil e Manual



Cossinetes para Rosqueadeira Elétrica Portátil
 Modelos: 06 0005 e 06 0006

Código:	01 0030	01 0031	01 0032	01 0033	01 0034	01 0035
Tamanho	1/2"	3/4"	1"	1¼"	1½"	2"
Padrão de rosca	BSP	BSP	BSP	BSP	BSP	BSP
quantidade por caixa	1	1	1	1	1	1

Código:	01 0036	01 0037	01 0038	01 0039	01 0040	01 0041
Tamanho	1/2"	3/4"	1"	1¼"	1½"	2"
Padrão de rosca	NPT	NPT	NPT	NPT	NPT	NPT
quantidade por caixa	1	1	1	1	1	1

FERRAMENTAS PARA TUBOS

CORTADOR DE TUBOS ARTICULADO

Cortador de Tubos Articulado



- Projetado para corte rápido de tubos de aço de 2" a 8".
- O cortador opera com um número mínimo de giros (90 – 110 graus), adequado para locais apertados.
- Durante a operação de corte, não há geração de faíscas, atendendo trabalhos onde esse requisito é necessário.
- Portátil e leve, fácil de transportar.
- Roldana de corte inclusa.
- Ideal para corte de tubos de aço e ferro fundido rapidamente.

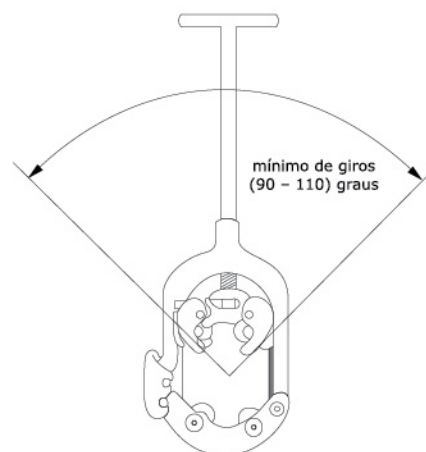

Código: 00 0011

Tamanho	6 a 8"
quantidade por caixa	1

Roldana Para Cortador de Tubos Articulados



Código:	06 0042	06 0043	06 0044
Tamanho	2" a 4"	4 a 6"	6 a 8"
quantidade por caixa	1	1	1

EQUIPAMENTOS HIDRÁULICOS

MACACOS HIDRÁULICOS

Macacos Hidráulicos Tipo Garrafa



07 0001



07 0002



07 0003



07 0004



07 0005



07 0006



07 0007



07 0008



07 0009

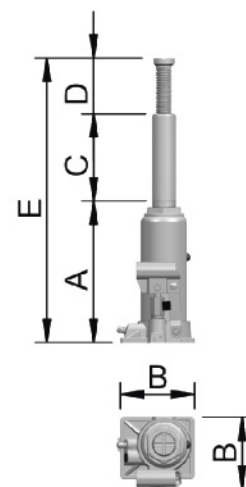

Código:	07 0001	07 0002	07 0003	07 0004	07 0005	07 0006	07 0007	07 0008	07 0009
Capacidade de carga	2 Ton	4 Ton	6 Ton	8 Ton	10 Ton	12 Ton	16 Ton	20 Ton	32 Ton
A Altura de construção (mm)	158	195	195	200	200	210	215	235	285
B Dimensões da base (mm)	90x90	108x97	116x113	115x109	122x115	134x129	134x129	161x145	170x164
C Curso de elevação hid. (mm)	90	125	125	125	125	130	135	145	177
D Curso do fuso (mm)	60	60	80	60	60	60	80	65	--
E Altura total (mm)	308	380	400	385	385	400	430	445	462
Peso	2,3 kg	3,3 kg	4 kg	5 kg	5,5 kg	6,5 kg	7,5 kg	10 kg	13 kg

• Exclusivo para uso hobby

EQUIPAMENTOS HIDRÁULICOS

MACACOS HIDRÁULICOS

Macacos Hidráulicos Tipo Garrafa com Maleta

Código	07 0011	070012
Capacidade de carga	2 Ton	4 Ton
A Altura de construção (mm)	158	195
B Dimensões da base (mm)	90x90	108x97
C Curso de elevação hid. (mm)	90	125
D Curso do fuso (mm)	60	60
E Altura total (mm)	308	380
Peso	2,3 kg	3 kg

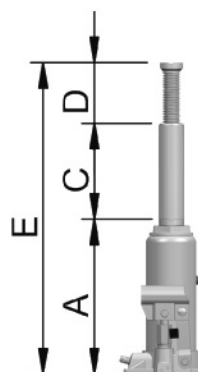

• Exclusivo para uso hobby

Macaco Hidráulico Tipo Jacaré com Maleta

Código: 07 0010

Capacidade de Carga	2 Ton
Dimensões do produto (mm)	380 x 185 x 145
Altura mínima (mm)	130
Curso de elevação hidráulica (mm)	160
Altura máxima (mm)	290
Peso Líquido	5,65 kg
Peso Bruto	6,50 kg



• Exclusivo para uso hobby



Macacos Hidráulicos Tipo Jacaré



Código: 07 0016

Capacidade de Carga	2 Ton
Comprimento total (mm)	715
Largura total (mm)	255
Altura mínima (mm)	146
Altura máxima (mm)	492
Peso Líquido	22 kg
Peso Bruto	23,5 kg

- Possui sistema com bomba rápida de aproximação.
- Ideal para elevação de Carros, SUV's, pick ups com peso máximo de 2.000 kg

Macacos Hidráulicos Tipo Jacaré

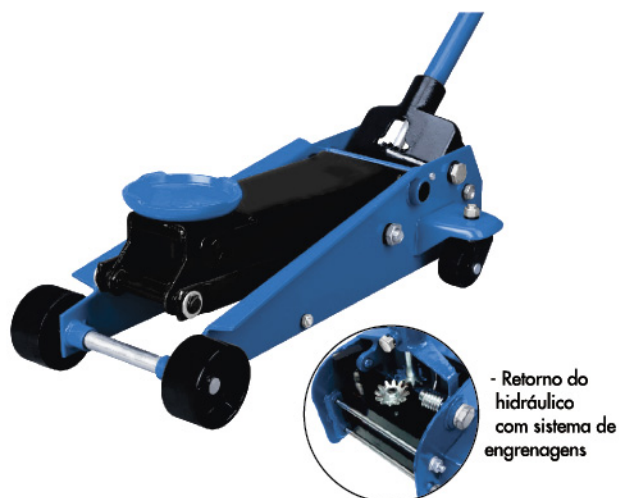

Código: 07 0020

Capacidade de Carga	3 Ton
Altura mínima (mm)	133
Altura máxima (mm)	490
Peso Líquido	28 kg
Peso Bruto	30 kg

- Para uso exclusivo em veículos de linha leve
- 4 rodas de ferro
- Inclui alavanca de acionamento
- Ideal para troca de pneus e manutenções

LINHA AUTOMOTIVA

HIDROPNEUMÁTICOS

Macacos Hidropneumáticos



Código	07 0014	070015
Capacidade de carga	20 Ton	35 Ton
Altura mínima (mm)	265	264
Curso hidráulico (mm)	160	150
Curso do fuso (mm)	84	--
Altura máxima (mm)	506	414
Pressão de trabalho (psi / bar)	125 / 8,5	125 / 8,5
Peso líquido	16 kg	29 kg
Peso Bruto	17 kg	30 kg

• Macacos com acionamento hidropneumático e manual

Chaves de Impacto



07 0018
1/2"



07 0019
3/4"

Código	07 0018	07 0019
Encaixe	1/2"	3/4"
Torque máximo	67,3 Kgfm (660 N.m)	163,2 Kgfm (1200 N.m)
Rotação	8.500 rpm	4.600 rpm
Consumo de Ar	7.1 l/s (6,5 kgfm/cm ²)	7.1 l/s (6,5 kgfm/cm ²)
Entrada de Ar	1/4" NPT	3/8" NPT
Pressão máxima de trabalho	90 lbs (6,5 kgf/cm ²)	90 lbs (6,5 kgf/cm ²)
Sistema de impacto	Martelo Duplo (Twin Hammer)	Martelo Duplo (Twin Hammer)
Nível de ruído	104 dBA	100 dBA
Peso líquido	2,6 kg	4,8 kg
Peso bruto	2,8 kg	5,2 kg

Cavelete Para Motor



Código: 07 0021

Capacidade de Carga	600 kg
Altura de operação	820 mm
Peso Líquido	26 kg
Peso Bruto	27 kg

- Ideal para suporte de motores de veículos durante reparos.
- Cavelete para uso exclusivo em motores de veículos de linha leve
- Disponível somente em rodas ferro.

Cabo de Transmissão - Tipo Chupeta

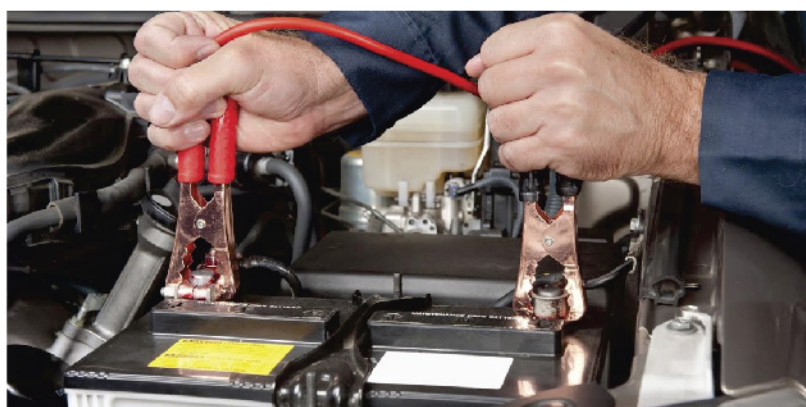

- Capacidade máxima: 100 A
- Bitola do cabo: 6 mm²
- Indicado para transferência de carga em baterias de veículos
- Comprimento 2,5 m
- Materiais das garras: aço carbono cobreado

Código: 07 0017

quantidade por caixa	1
----------------------	---

LINHA AUTOMOTIVA

MACACO PARA CAIXA DE TRANSMISSÃO

Macaco Hidráulico Para Caixa de Transmissão Baixo

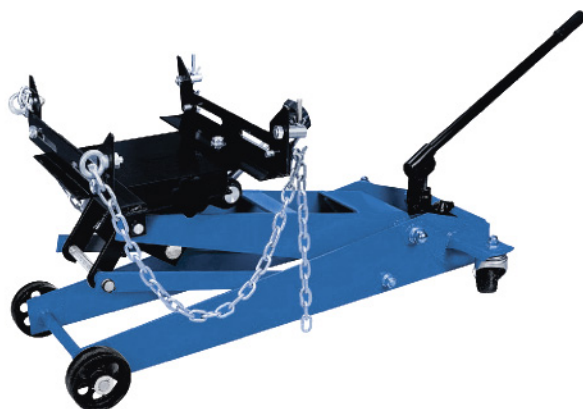
Código: 07 0022

Capacidade de carga	500 kg
Altura mínima (mm)	180
Altura Máxima (mm)	550
Peso líquido	50 kg
Peso bruto	58 kg

- Para uso exclusivo em serviços de manutenção em caixas de transmissão de veículos de linha leve
- Equipamento indispensável nas modernas oficinas
- Velocidade rápida de elevação
- Rodas de ferro

Macaco Hidráulico Para Caixa de Transmissão Alto

Código: 07 0023

Capacidade de carga	500 kg
Altura mínima (mm)	1300
Altura Máxima (mm)	1800
Peso líquido	28 kg
Peso bruto	30 kg

- Para uso exclusivo em automóveis de linha leve
- Equipamento indispensável nas modernas oficinas
- Velocidade rápida de elevação
- Rodas de ferro

Bomba Manual Para Graxa



• Acoplador Hidráulico



• Extensão Flexível



• Alavanca lateral com empunhadura emborrachada

• Ideal para lubrificação de máquinas e equipamentos que necessitam de pouca quantidade de graxa

Código: 08 0001

Capacidade	500 g
Vazão livre	0,70g/acionamento
Desenvolve até	6.000 psi/414 bar
Peso	1,4 kg

Bomba Manual Para Graxa



- Mangueira hidráulica 1/4"
- Comprimento da mangueira com acoplador: 1,7 m
- Alavanca lateral com empunhadura emborrachada

Código: 08 0002

Capacidade	8 kg
Vazão livre	15 g/acionamento
Pressão de saída	3.000 psi/207 bar
Diâm. do reservatório	155 mm
Alt. do reservatório	580 mm
Peso	5 kg

Bomba Manual Para Graxa



- Mangueira hidráulica 1/4"
- Comprimento da mangueira com acoplador: 1,7 m
- Alavanca lateral com empunhadura emborrachada

Código: 08 0003

Capacidade	16 kg
Vazão livre	15 g/acionamento
Pressão de saída	3.000 psi/207 bar
Diâm. do reservatório	225 mm
Alt. do reservatório	580 mm
Peso	6,5 kg

Bomba Manual Para Óleo



- Mangueira hidráulica 1/4"
- Comprimento da mangueira com acoplador: 1,7 m
- Alavanca lateral com empunhadura emborrachada

Código: 08 0004

Capacidade	20 litros
Vazão livre	100 g/acionamento
Pressão de saída	3.500 psi/241 bar
Diâm. do reservatório	300 mm
Alt. do reservatório	620 mm
Peso	8 kg

LUBRIFICAÇÃO

BOMBAS MANUAIS

Almotolia Manual Para Óleo



- Bico rígido de metal

Código: 08 0005

Capacidade 200 ml

Quantidade por Caixa 10

Bomba Manual Para Transferência de Óleos



- Tubo telescópico para tambores de 50 a 200 litros

Código: 08 0006

Vazão 0,3 L/acionamento

Diâmetro da bomba 56 mm

Altura da bomba 240 mm

Altura total 1350 mm

peso 2 kg

quantidade por caixa 1



- Imagem ilustrativa, tambor não incluso

RIOSUL

T O O L S

Metal Técnica Bovenau Ltda.

Rua Oswaldo Cruz, 164 - 89165-519

Rio do Sul - Santa Catarina - Brasil

Fone / Phone: +55 (47) 3531-1950

Fax: +55 (47) 3531-1970

contato@riotools.com.br

www.riosultools.com.br

Uma Marca do Grupo:

BOVENAU

MACACOS E EQUIPAMENTOS HIDRÁULICOS



Fotos meramente ilustrativas. 284.11_ Novembro 2018

Especificações técnicas e design dos produtos podem sofrer mudanças sem aviso prévio.